

# THOMAS



## Аэрогриль Gusto

Инструкция  
по эксплуатации

## Содержание:

Устройство аэрогриля .....	3
Перед использованием .....	3
Правила безопасности .....	3
Меры предосторожности .....	3
Подготовка аэрогриля к работе .....	4
Запуск аэрогриля .....	4
Настройки .....	6
Советы .....	7
Очистка .....	8
Хранение .....	8
Окружающая среда .....	8
Технические характеристики .....	8
Устранение неисправностей .....	9
Гарантия, обслуживание и контакты .....	10

## Мы поздравляем Вас ...

с приобретением аэрогриля Thomas Gusto – верного помощника для создания множества восхитительных блюд. Приготовление еды в аэрогриле – это не просто процесс, это настоящий кулинарный опыт! Экспериментируйте и радуйте себя и своих близких вкусными, здоровыми блюдами!  
Пусть каждый прием пищи будет праздником, а процесс приготовления — приятным и легким занятием!

Готовьте с удовольствием!

## 1. Устройство аэрогриля.

1. Сенсорная панель управления
2. Ручка корзины
3. Корзина
4. Воздухозаборник
5. Вентиляционные отверстия
6. Сетевой шнур
7. Съёмная решетка

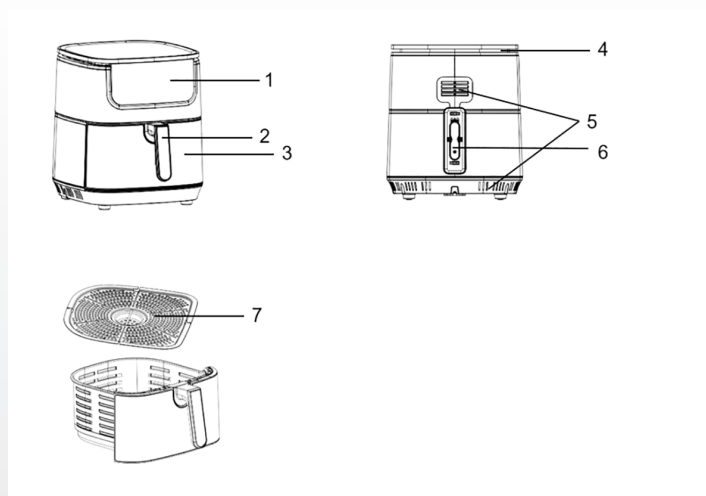

## Сборка

1. Поместите съёмную решетку в корзину.
2. Вставьте корзину в прибор до щелчка.

ПРИМЕЧАНИЕ: в этом приборе быстро циркулирует горячий воздух. Не заполняйте корзину маслом или жиром для жарки.

## 2. Перед использованием

Устройство предназначено только для домашнего использования и не должно использоваться в коммерческих целях! Внимательно прочтите это руководство перед использованием прибора, так как при неправильной эксплуатации возможны повреждения. Пожалуйста, сохраните это руководство для дальнейшего использования.

## 3. Правила безопасности

- Не погружайте корпус в воду и не помещайте прибор под струю воды.
- Не допускайте попадания жидкости в прибор, чтобы избежать поражения электрическим током или короткого замыкания.
- Во избежание контакта с нагревающими элементами всегда кладите продукты для жарки в корзину.
- Не закрывайте воздухозаборник и вентиляционные отверстия во время работы прибора.
- Наполнение корзины маслом может привести к пожару.
- Не прикасайтесь к внутренней части прибора во время его работы. Используйте ручку.

## 4. Меры предосторожности

- Проверьте, соответствует ли напряжение, указанное на приборе, напряжению местной электросети.
- Не используйте прибор, если на вилке, шнуре питания или других деталях есть повреждения.
- Не обращайтесь к неуполномоченным лицам для замены или ремонта поврежденного шнура питания.
- Храните прибор и его шнур питания в недоступном для детей месте.

- Держите шнур питания вдали от горячих поверхностей.
- Не включайте прибор в розетку и не работайте с панелью управления мокрыми руками.
- Всегда проверяйте, правильно ли вставлена вилка в розетку.
- Не подключайте прибор к внешнему таймеру.
- Не ставьте прибор на горючие материалы, такие как скатерть или занавеска, или рядом с ними.
- Не ставьте прибор у стены или у другого прибора. Оставьте не менее 10 см свободного пространства сзади и по бокам и 10 см свободного пространства над прибором.
- Не ставьте ничего на прибор.
- Не используйте прибор для каких-либо целей, кроме описанных в этом руководстве.
- Не оставляйте прибор без присмотра.
- Во время работы прибора горячий пар выходит через вентиляционные отверстия. Держите руки и лицо на безопасном расстоянии от пара и отверстий для выхода воздуха. Также будьте осторожны с горячим паром и воздухом, когда вынимаете корзину из прибора.
- Во время работы прибора его корпус и металлические детали нагреваются! Будьте осторожны! Используйте кухонные рукавицы.
- Немедленно отключите прибор от сети, если вы видите, что из прибора идет темный дым. Подождите, пока дым прекратится, прежде чем вынимать корзину из прибора.
- Убедитесь, что прибор установлен на горизонтальной, ровной и устойчивой поверхности.
- Этот прибор предназначен только для домашнего использования. Он не подходит для безопасного использования в таких местах, как кухни для персонала, фермы, мотели и другие нежилые помещения.
- Гарантия недействительна, если прибор используется в профессиональных или полупрофессиональных целях или не используется в соответствии с инструкциями.
- Прибору требуется около 30 минут, чтобы остыть, прежде чем его можно будет безопасно использовать или чистить.

## Автоматическое отключение

Прибор имеет встроенный таймер, он автоматически выключает прибор, когда отсчет дойдет до нуля. Вы можете вручную выключить прибор, нажав кнопку выключения, он автоматически выключит прибор через 20 секунд.

## Электромагнитные поля (ЭМП)

Прибор соответствует всем стандартам, касающимся электромагнитных полей (ЭМП).

Согласно имеющимся научным данным, при надлежащей эксплуатации прибор безопасен для использования.

## 5. Подготовка аэрогриля к работе

1. Снимите все упаковочные материалы, наклейки или этикетки.
2. Промойте корзину и съемную решетку горячей водой с небольшим количеством моющего средства и неабразивной губкой. Эти детали можно безопасно мыть в посудомоечной машине.
3. Протрите внутреннюю и внешнюю часть прибора чистой тканью.
4. Вставьте корзину со съемной решеткой обратно в аэрогриль.

## 6. Запуск аэрогриля

1. Вставьте вилку сетевого шнура в заземленную розетку.
2. Аккуратно вытащите корзину из аэрогриля.
3. Положите ингредиенты в корзину.
4. Вставьте корзину в аэрогриль.





*Примечание: не превышайте значение MAX (см. раздел «Настройки» в этой главе), так как это может повлиять на качество приготовления пищи.*











*Внимание: не прикасайтесь к корзине во время и в течение короткого времени после использования, так как она становится очень горячей. Держите корзину только за ручку.*



*Не наполняйте сковороду маслом или любой другой жидкостью.*

5. Нажмите Включение/выключение питания 
6. Нажмите  для выбора функций (всего 8 функций).

## Автоматические программы:

Программа	Символ	Температура по умолчанию	Время по умолчанию	Напоминание встряхнуть еду
Курица		200 °C	20 минут	Shake
Рыба		160 °C	20 минут	Shake
Овощи		160 °C	10 минут	Shake
Омлет		180 °C	12 минут	/
Стейк		200 °C	12 минут	Shake
Картофель фри		200 °C	18 минут	Shake
Выпечка		160 °C	30 минут	/
Креветки		180 °C	6 минут	Shake
Диапазон температур	80 °C ~ 200 °C	/	/	/
Диапазон времени	1 мин. ~ 60 мин.	/	/	/

7. Нажмите на иконку , чтобы выбрать автоматическую программу. Можно настроить более гибкие параметры времени и температуры, а также легко выполнить настройку, нажав на соответствующие иконки. Если вы хотите настроить время, нажмите стрелку вверх/вниз на иконке времени   на экране – увеличивайте/уменьшайте на 1 минуту за одно нажатие или быстро увеличивайте/уменьшайте с шагом в 1 минуту при длительном нажатии. Если вы хотите настроить температуру, нажмите стрелку вверх/вниз на иконке температуры   на экране – увеличивайте/уменьшайте на 5 градусов за одно нажатие или быстро увеличивайте/уменьшайте с шагом в 5 градусов при длительном нажатии.

8. После выбора функции, пожалуйста, коснитесь пальцем иконки Start/Stop, чтобы начать приготовление.

Во время процесса приготовления, если вы хотите настроить таймер/температуру, вы можете легко отрегулировать, нажав стрелки вверх/вниз на значках таймера или температуры.

9. Некоторые ингредиенты необходимо встряхнуть во время приготовления (см. раздел «Настройки» в этой главе).

Таким образом, вытащите корзину из прибора за ручку встряхните ингредиенты. Если ингредиенты крупные (рыба, курица, стейки), то переверните. Вставьте корзину обратно в аэрогриль.

10. Аэрогриль издаст звуковой сигнал после окончания приготовления. Вытащите корзину из прибора и поместите ее на термостойкую поверхность.

 *Примечание: По окончании установленного времени прибор автоматически отключится и издаст звуковой сигнал. Вентилятор прибора продолжит работать еще в течение 20 секунд, пока температура внутри прибора не уменьшится.*

11. Проверьте, готовы ли ингредиенты.

 *Примечание: Если ингредиенты еще не готовы, просто задвиньте корзину обратно в прибор. Нажмите ручку регулировки температуры, чтобы отрегулировать настройку температуры, и нажмите ручку регулировки таймера, чтобы отрегулировать настройку времени. Затем нажмите кнопку «start/stop», чтобы запустить прибор.*

12. Чтобы извлечь ингредиенты (например, говядину, курицу, мясо, любые продукты с излишками жира и масла), пожалуйста, используйте щипцы.

13. Чтобы извлечь ингредиенты (например, чипсы, овощи или ингредиенты без излишков масла и жира), пожалуйста, вытащите корзину и переложите ингредиенты в посуду с помощью силиконовой лопатки или ложки.

## 7. Настройки

Таблица ниже позволяет установить основные настройки для приготовления различных типов продуктов. Помните, что это лишь рекомендованные значения. Поскольку продукты различаются по происхождению, размеру и производителю, мы не можем гарантировать, что эти значения будут лучшим выбором для приготовления выбранных вами ингредиентов.

	Мин.-макс. грамм	Время (минуты)	Температура °C	Встряхнуть	Примечание
<b>Картофель фри</b>					
Тонкий замороженный картофель фри	300-700	9-16	200	Да	
Толстый замороженный картофель фри	300-700	11-20	200	Да	
Домашний картофель фри (8x8мм)	300-800	10-16	200	Да	Добавьте 1 ст.л. масла
Домашние картофельный дольки	300-800	18-22	180	Да	Добавьте 1 ст.л. масла
Домашние картофельные кубики	300-750	12-18	180	Да	Добавьте 1 ст.л. масла
	250	15-18	180	Да	
Картофельный гратен	500	15-18	200	Да	
Стейк	100-500	8-12	200		
Мясные отбивные	100-500	10-14	180		
Гамбургер	100-500	7-14	180		

Сосиска в тесте	100-500	13-15	200		
Голени	100-500	18-22	180		
Куриная грудка	100-500	10-15	180		
<b>Закуски</b>					
Спринг-роллы	100-400	8-10	200	Да	
Замороженные куриные наггетсы	100-500	6-10	200	Да	
Замороженные рыбные палочки	100-400	6-10	200		
Замороженные панировочные сухари	100-400	8-10	180		
Фаршированные овощи	100-400	1-10	160		
Пирог	300	20-25	160		Использовать приспособление для выпечки
Омлет	400-700	10-15	180		Использовать приспособление для выпечки или форму для духовки
Кексы	300	15-18	200		Использовать приспособление для выпечки
Сладкие закуски	400	1-20	160		Использовать приспособление для выпечки или форму для духовки

## 8. Советы

- Небольшие ингредиенты обычно требуют немного меньше времени на подготовку, чем крупные.
- Большое количество ингредиентов требует больше времени на подготовку, меньшее количество ингредиентов требует немного меньше времени на подготовку.
- Встряхивание мелких ингредиентов в середине времени приготовления оптимизирует конечный результат и может помочь предотвратить неравномерную обжарку ингредиентов.
- Добавьте немного масла в свежий картофель и обжарьте ингредиенты еще несколько минут, чтобы получить хрустящий результат.
- Закуски можно приготовить в духовке, а также в аэрогриле.
- Оптимальное количество для приготовления хрустящего картофеля фри – 500 граммов.
- Используйте готовое тесто, чтобы быстро и легко приготовить закуски. Готовое тесто требует меньше времени на приготовление, чем домашнее.

- Используйте форму для выпечки или форму для духовки в корзину аэрогриля, если вы хотите испечь пирог или приготовить омлет, или если вы хотите обжарить хрустящие ингредиенты или ингредиенты с начинкой.
- Вы также можете использовать аэрогриль для разогрева ингредиентов. Чтобы разогреть ингредиенты, установите температуру 150 °C на 10 минут.
- Посуда для аэрогриля должна быть выполнена из силикона, нержавеющей стали, алюминия или керамики.

### Рецепт домашнего картофеля фри

Чтобы приготовить домашний картофель фри, выполните следующие действия:

1. Выберите сорт картофеля, рекомендуемый для приготовления картофеля-фри. Очистите картофель и нарежьте его ломтиками одинаковой толщины.
2. Замочите ломтики в холодной воде минимум на 30 минут, затем высушите их бумажным полотенцем.
3. Налейте 1 столовую ложку оливкового масла в миску, положите сверху ломтики и перемешайте, чтобы равномерно распределить масло.
4. Извлеките картофель-фри из миски таким образом, чтобы излишки масла остались в миске. Переложите картофель-фри в корзину.
5. Обжарьте картофель и встряхивайте корзину 2-3 раза во время приготовления

### 9. Очистка

Очищайте прибор после каждого использования.

Не чистите корзину, съемную решетку и внутреннюю часть прибора металлическими кухонными принадлежностями или абразивными чистящими средствами, так как это может повредить их антипригарное покрытие.

1. Отключите прибор от розетки и дайте ему остыть.



*Примечание: вытащите корзину, чтобы аэрогриль остыл быстрее.*

2. Протрите внешнюю часть прибора влажной тканью.

3. Очистите съемную решетку и корзину горячей водой, небольшим количеством моющего средства и неабразивной губкой.

Вы можете удалить оставшуюся грязь с помощью обезжиривающего средства.



*Примечание: Корзину и съемную решетку можно мыть в посудомоечной машине.*



*Совет: Для избавления от остатков пищи на дне чаши и решетке залейте их горячей водой и добавьте немного средства для мытья посуды. Оставьте на 10 минут, а затем тщательно промойте и высушите.*

4. Протрите внутреннюю поверхность прибора влажной тканью.
5. Очистите нагревательный элемент сухой щеткой, чтобы удалить остатки пищи.

### 10. Хранение

1. Отключите прибор от сети и дайте ему полностью остыть.
2. Убедитесь, что все детали чистые и сухие.

### 11. Окружающая среда

Не выбрасывайте прибор вместе с обычными бытовыми отходами, когда он отработал свой срок, а сдайте его в официальный пункт приема для переработки. Тем самым вы вносите свой вклад в защиту окружающей среды.

### 12. Технические характеристики

Аэрогриль Thomas Gusto, артикул 826050.

Напряжение: 220-240 В, 50/60 Гц.

Мощность: 1800 Вт.

Объем чаши: 7,5 л.

Цвет корпуса: нержавеющая сталь.

Гарантийный срок: 24 месяца.

Только для домашнего использования!

### 13. Устранение неисправностей

Проблема	Возможная причина	Решение
Аэрогриль не работает	Аэрогриль не подключен к сети	Вставьте вилку сетевого шнура в розетку
	Вы не установили программу	Нажмите кнопку «Пуск/Питание» после установки температуры и времени или выбора быстрого рецепта.
Продукты не приготовились полностью	Слишком много продуктов в корзине	Положите меньше продуктов в корзину. Так они обжарятся более равномерно.
	Установлена слишком низкая температура	Увеличьте температуру
Продукты обжариваются неравномерно	Продукты не встряхивали в процессе приготовления	Ингредиенты, перекрывающие друг друга (например, картофель фри), необходимо встряхивать в процессе приготовления
Чаша не вставляется в аэрогриль	В чаше слишком много продуктов	Не заполняйте чашу выше отметки MAX
Из прибора идет белый дым.	Вы готовите жирные ингредиенты	При жарке жирных ингредиентов в аэрогриле большое количество масла вытечет в корзину. Масло выделяет дым, и корзина может нагреться сильнее обычного. Это не влияет на прибор или конечный результат.
	В корзине все еще есть остатки жира от предыдущего использования	Белый дым возникает из-за нагрева жира в корзине. Убедитесь, что вы тщательно чистите корзину после каждого использования.
Свежий картофель фри неравномерно прожаривается	Используется неправильный тип картофеля	Используйте свежий картофель и убедитесь, что он остается твердым во время жарки.
	Вы не промыли картофельные ломтики как следует перед жаркой.	Промойте картофельные ломтики как следует, чтобы удалить крахмал с внешней стороны ломтиков.
Свежий картофель не хрустит	Хрусткость картофеля фри зависит от количества масла и воды в картофеле фри.	Убедитесь, что вы как следует высушили картофельные ломтики, прежде чем добавлять масло.
		Нарежьте картофельные ломтики помельче, чтобы получить более хрустящий результат
		Добавьте немного больше масла, чтобы получить более хрустящий результат.

## 14. Гарантия, обслуживание и контакты

### Гарантийные условия на бытовые приборы фирмы Robert THOMAS

Уважаемый Потребитель, благодарим Вас за то, что Вы приобрели прибор немецкой фирмы Robert THOMAS.

Наша продукция соответствует современным техническим стандартам и санитарно-гигиеническим нормам, принятым в Российской Федерации и Таможенном Союзе (Российская Федерация, Белоруссия, Казахстан, Армения, Киргизия).

Фирма Robert THOMAS, в лице ООО «ЛОГИКА» - Импортера в Российской Федерации, уполномоченного Изготовителем на принятие претензий от Потребителей, гарантирует: соответствие прибора технической информации, содержащейся в Руководстве по эксплуатации, Сертификатам соответствия Таможенного Союза, а также информации, нанесенной на упаковку и непосредственно на прибор; соответствие комплектации прибора, согласно информации, указанной в Руководстве по эксплуатации на данную модель; а также бесплатное устранение дефектов производства или материалов в Авторизованных сервисных центрах и покрывает стоимость запасных частей и работ по замене и/или ремонту в течение гарантийного срока и в соответствии с настоящими Гарантийными условиями при условии надлежащей эксплуатации прибора.

Перед началом эксплуатации убедительно просим Вас изучить Руководство по эксплуатации и Гарантийные условия!!!

#### Установленные Изготовителем Гарантийные сроки:

Прибор:

Гарантийный срок на приборы фирмы Robert THOMAS составляет 24 месяца со дня продажи прибора конечному Потребителю.

Днем продажи прибора считается дата, указанная в товарном или кассовом чеке, договоре или ином документе, удостоверяющем факт продажи изделия конечному Потребителю и условия покупки данного прибора.

В случае отсутствия у Потребителя кассового или товарного чека либо иного документа, удостоверяющего фактическую дату и условия покупки прибора, датой начала течения гарантийного срока считается дата производства прибора Изготовителем.

Информация о дате производства прибора нанесена Изготовителем на этикетку, размещенную непосредственно на самом приборе и / или на этикетку, размещенную на упаковке прибора.

#### 1. Действие гарантии

Потребитель вправе, по своему выбору, предъявить требование Изготовителю, Импортеру, Продавцу по месту приобретения или в Авторизованный Сервисный Центр о бесплатном устранении недостатков прибора фирмы Robert THOMAS в течение гарантийного срока при условии надлежащей эксплуатации прибора.

Гарантийный ремонт осуществляется Авторизованными сервисными центрами (далее – «АСЦ»), список и адреса ближайших к Вам АСЦ можно узнать на сайте <https://thomas.ru/support/service>, а также написав по e-mail: [service@thomas.ru](mailto:service@thomas.ru), либо по телефону горячей линии по номеру 8-800-444-79-50, звонок бесплатный.

#### 2. Порядок удовлетворения требований об устранении недостатков (гарантийном ремонте)

Для устранения недостатков, обнаруженных в приборе в течение гарантийного срока, Потребителю необходимо обратиться в ближайший АСЦ. Фирма Robert THOMAS обеспечивает необходимой технической информацией и оригинальными запасными частями исключительно Авторизованные Сервисные Центры.

В случае обращения Потребителя за устранением недостатков непосредственно в АСЦ предоставляется: Документ, подтверждающий приобретение прибора (договор, товарный чек, кассовый чек, и пр.), в случае отсутствия документа, подтверждающего дату продажи прибора, гарантийный срок будет исчисляться от даты производства прибора, указанной на этикетке.

Прибор, передается в АСЦ в чистом виде. При обращении Потребителя для проведения гарантийного ремонта прибор можно передать в сервис только с теми аксессуарами, которые необходимы для проверки прибора по указанным недостаткам.

В случае обращения Потребителя за устранением недостатков к Продавцу предоставляется:

Акт приема-передачи, подписанный Продавцом и Потребителем, в котором отражено что Покупатель уполномочивает Продавца на передачу прибора для проведения диагностики и гарантийного ремонта, с описанием неисправности прибора, внешнего вида, комплектности прибора и требованиями Потребителя, в котором обязательно должны быть указаны данные Потребителя (ФИО, адрес, телефон).

После принятия прибора АСЦ проводит проверку качества прибора, составляет Акт технического состояния.

После проведения проверки качества прибора, в случае выявления производственного дефекта, АСЦ согласовывает срок устранения недостатков с Потребителем в зависимости от сложности ремонта и наличия необходимых деталей, но не более, чем 45 дней с момента передачи прибора в АСЦ/Продавцу. Все замененные запчасти при гарантийном ремонте не возвращаются и остаются в собственности Импортера.

На замененные запчасти устанавливается гарантийный срок, равный гарантийному сроку прибора. В случае устранения недостатков при гарантийном ремонте гарантийный срок прибора продлевается на срок, в течение которого прибор находился у АСЦ/Продавца и фактически не использовался Потребителем.

Требование об устранении недостатков на комплектующие и составные части такие, как внешние съемные детали, подлежит удовлетворению путем замены дефектной детали на деталь надлежащего качества и не дает права Потребителю обменять прибор целиком. Замененные детали также переходят в собственность Импортера.

Требования Потребителя по проведению гарантийного ремонта в пределах действия срока гарантии не подлежат удовлетворению, в случае, если АСЦ выдал Акт технического состояния с указанием, что недостатки прибора возникли по вине Потребителя.

#### 3. Порядок удовлетворения требований по замене прибора или расторжения Договора купли-продажи с Продавцом

В случае обнаружения Потребителем недостатков прибора в пределах гарантийного срока и предъявления требования о его замене или расторжении договора купли-продажи, прибор должен быть передан в АСЦ для проведения проверки причин возникновения недостатков.

Потребитель может передать прибор в АСЦ для проведения проверки самостоятельно или уполномочить на передачу прибора для проверки Продавца.

Прибор передается в полной комплектности согласно инструкции.

Помимо прибора в АСЦ передается заявление Потребителя с изложенными требованиями и документ, подтверждающий приобретение прибора (договор, товарный чек, кассовый чек и пр.).

Проверка качества и замена прибора, в случае обнаружения недостатков прибора по вине Изготовителя, должны быть произведены в течение 7 дней с момента предъявления требования о замене прибора, а при необходимости дополнительной проверки качества прибора – в течение 20 дней со дня предъявления требования о замене.

При предъявлении требования о расторжении договора купли-продажи срок проверки качества и расторжения договора составляет не более 10 дней с момента получения соответствующего требования.

По результатам проведенной проверки АСЦ выдает Потребителю/Продавцу Акт технического состояния с указанием причин возникновения недостатков, а также возвращает прибор Покупателю/Продавцу (в зависимости от того, кем прибор был передан в АСЦ) в полученной комплектации.

Для замены прибора на новый или для расторжения Договора купли-продажи, в случае если Потребитель получил Акт технического состояния от АСЦ самостоятельно, Потребитель должен обратиться к Продавцу с данным Актом.

В случае если прибор был передан в АСЦ Продавцом, при выдаче Акта технического состояния с указанием, что причинами недостатков явились дефекты производства или материалов, и соответствующим требованием Потребителя о замене прибора на новый или расторжении Договора купли-продажи, Продавец удовлетворяет требование без дополнительного обращения Потребителя. В случае расторжения договора купли-продажи или замены прибора Потребителю на новый, прибор с недостатками в полной комплектации, вместе с заявлением Потребителя, Актом технического состояния АСЦ, с документами, подтверждающими приобретение прибора (договор, товарный чек, кассовый чек и пр.) должны быть переданы силами Продавца на склад Импортера для получения компенсации.

Требования Потребителя по замене Товара с недостатками или расторжению Договора купли-продажи в пределах действия срока гарантии не подлежат удовлетворению, в случае если АСЦ выдал Акт технического состояния с указанием, что недостатки прибора возникли по вине Потребителя.

#### 4. Ограничения по гарантии

Приборы фирмы Robert THOMAS снимаются с гарантии в следующих случаях:

- если прибор был вскрыт или имеются следы постороннего вмешательства, изменена его комплектация или он был отремонтирован не в АСЦ, в том числе при попытке несанкционированного ремонта, даже если сам ремонт не был произведен;
- если заводская маркировка или серийный номер повреждены, неразборчивы, имеют следы переклеивания, либо отсутствуют;
- если прибор, предназначенный для личных (бытовых, семейных) нужд, использован для осуществления предпринимательской деятельности, производственной деятельности, в том числе индивидуальной производственной деятельности, учебной, учебно-производственной и иной деятельности, не связанной с бытовой эксплуатацией прибора;
- в случае использования прибора в иных целях, не соответствующих его прямому назначению;
- в случае нарушения правил и условий эксплуатации прибора, изложенных в Руководстве по эксплуатации.

Гарантия не распространяется на:

- механические и термические повреждения;
- повреждения, вызванные внешним воздействием на прибор (удар, нажим, залив и т.п.), а также воздействием окружающей среды;
- повреждения и неисправности, вызванные попаданием внутрь посторонних веществ, предметов, насекомых;
- повреждения и неисправности, которые возникли в результате стихийных бедствий, пожара;

- повреждения или неисправности, возникшие в результате неправильной эксплуатации, небрежного обращения или использования не по назначению прибора;
- повреждения или неисправности, возникшие в результате скачков напряжения в электросети;
- повреждения, возникшие в результате естественного эксплуатационного износа.

Под естественным эксплуатационным износом понимается ухудшение технического состояния и внешнего вида прибора, вызванное его длительным использованием;

- повреждения, вызванные использованием неоригинальных, то есть произведенных не Изготовителем, и (или) некачественных (поврежденных) аксессуаров, а также неоригинальной «дополнительной» оснастки, в том числе не предусмотренной конструкцией прибора и Изготовителем;
- хрупкие детали из пластмассы.

Изготовитель, Импортёр, Продавец не несут ответственность за возможный вред, прямо или косвенно нанесенный прибором людям, домашним животным, имуществу, в случае если это произошло в результате несоблюдения правил, изложенных в Руководстве по эксплуатации; в случае использования неоригинальных деталей, принадлежностей, материалов; умышленных или неосторожных действий Потребителя или третьих лиц.

#### 5. Техническая поддержка

Потребителю предоставляется бесплатная телефонная поддержка, по телефону горячей линии по номеру 8-800-444-79-50.

Обращаем Ваше внимание на то, что по телефону специалист может дать заключение лишь о наиболее вероятных причинах нарушения в работе приборов.

Окончательное заключение о причинах недостатков прибора выдается АСЦ и оформляется Акт технического состояния, на основании проведенной диагностики.

Настоящие Гарантийные условия действуют на основе Закона «О защите прав потребителей», дополняя, но не ограничивая его, и распространяются только на Потребителей, подпадающих под действия Закона «О защите прав потребителей».

#### Важная информация о товаре:

Изготовитель: РОБЕРТ ТОМАС МЕТАЛЛ УНД ЭЛЕКТРОВЕРКЭ ГМБХ УНД КО.КГ

Адрес места изготовления продукции: Нинбо, Китай.

Импортёр в Российской Федерации, уполномоченный Изготовителем на принятие претензий от Потребителей: ООО «ЛОГИКА»

Юридический адрес: 117105, г. Москва, Варшавское шоссе, дом 1А, этаж 2, комната 57. Фактический адрес, для корреспонденции: Бизнес Центр «Гранд Сетунь Плаза», 121596, Москва, улица Горбунова, дом 2, строение 3, офис В 212, e-mail: info@thomas.ru, 8-800-444-79-40 (звонок бесплатный) График работы: пн-пт. С 10.00 до 18.00.

Гарантийный ремонт продукции фирмы THOMAS на территории РФ осуществляется авторизованными сервисными центрами. Актуальные адреса и контактные данные авторизованных сервисных центров можно узнать по телефону 8-800-444-79-50 (звонок бесплатный) или на сайте <https://thomas.ru/support/service>.

Оригиналы Сертификатов соответствия и декларации на всю продукцию THOMAS доступны для ознакомления и скачивания по адресу: <https://thomas.ru/support/certificates>

Срок службы продукции фирмы THOMAS, установленный изготовителем, составляет 5 (пять) лет.

Страна происхождения указана на этикетке изделия.

Изготовитель оставляет за собой право на внесение изменений в конструкцию и комплектацию прибора после даты печати данной инструкции.



<http://www.thomas.ru>

**EAC**



**THOMAS**

Robert Thomas  
Metall- und Elektrowerke GmbH & Co. KG  
GERMANY

Импортер в Российской Федерации,  
уполномоченный Изготовителем на  
принятие претензий от Потребителей:  
ООО "ЛОГИКА"

Бизнес Центр "Гранд Сетунь Плаза"  
121596, Москва, улица Горбунова, дом 2  
строение 3, офис В212

Тел. 8-800-444-79-50

E-mail: [info@thomas.ru](mailto:info@thomas.ru)

<https://thomas.ru/support/service>